

STEERING DAMPER MOUNTING KIT

FOR : HONDA MSX 125

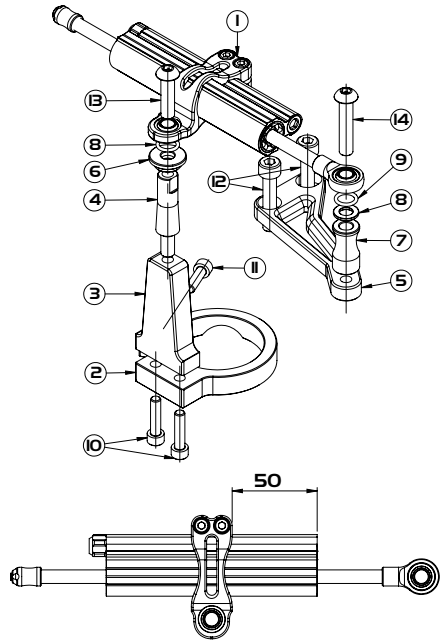

INSTALLATION PART LIST

NO.	PART NAME	QTY.
①	STEERING DAMPER STROKE 75\ CLAMP. A	1
②	TANK BRACKET 1	1
③	TANK BRACKET 2	1
④	TANK SHAFT	1
⑤	FORK BRACKET	1
⑥	SPACER BUSH $\varnothing 8 \times 22 \times 7$	1
⑦	SPACER $\varnothing 8 \times 30$ FOR MSX 125	1
⑧	WASHER $\varnothing 8 \times 15$	1
⑨	O-RING 10x2	2
⑩	BOLT M6x1.0x25L	2
⑪	BOLT M6x1.0x20L	1
⑫	BOLT M8x1.25x45L	2
⑬	BOLT (BUTTON HEAD) M8x1.25x25L	1
⑭	BOLT (BUTTON HEAD) M8x1.25x50L	1

TOOLING LIST FOR INSTALLATION

- คู่มือการถอดประกอบตัวรถ
- ประแจหกเหลี่ยมเบอร์ 4
- ประแจหกเหลี่ยมเบอร์ 5
- ประแจหกเหลี่ยมเบอร์ 6
- ประแจปากตายเบอร์ 10
- ชุดประแจทอร์ค

ขั้นตอนการติดตั้ง

STEP 1 : ยกชุดแฮนด์และชุดแผงคอกออกจากจุดประกอบ



- ถอด HAND CLAMP ออกทั้งสองข้างแล้วยกชุดแฮนด์ออก
- ถอดชุดแผงคอกโดยขึ้น STEM NUT ออกจากนั้นขึ้น BOLT ที่ยึดกับใช้คาน้ำหน้าออกทั้งสองข้าง
- ขันฝาครอบลูกปืนแผงคอกออก

STEP 2 : ประกอบชุด TANK BRACKET

* ชิ้นส่วนที่ต้องใช้ในการประกอบ

NO.	PART NAME	QTY.
②	TANK BRACKET 1	1
③	TANK BRACKET 2	1
④	TANK SHAFT	2
⑩	BOLT M6x1.0x25L	1

- นำ TANK BRACKET 1 + TANK BRACKET 2 โดนใช้ BOLT M6x1.0x25L ชันล็อคให้แน่น
- ขัน TANK SHAFT เข้ากับ TANK BRACKET 2 ให้แน่น



STEP 3 : ประกอบชุด TANK BRACKET เข้ากับตัวรถ

* ชิ้นส่วนที่ต้องใช้ในการประกอบ

NO.	PART NAME	QTY.
⑪	BOLT M6x1.0x20L	1
*	ชุด TANK BRACKET จาก STEP#2	

- นำชุด TANK BRACKET ที่ประกอบไว้แล้ว มาประกอบเข้ากับตัวรถ บริเวณชุดลูกปืนแผงคอกให้ร่องของ TANK BRACKET 1 ตรงกับชุดล้อคคอกพอดีตามรูป
- ใช้ BOLT M6x1.0x20L ชันล็อคชุด TANK BRACKET เข้ากับชุดลูกปืนแผงคอก (6-9 Nm / 4.5-8.5 Lbs.Ft)

STEP 4 : ประกอบชุดแผงคอกและชุดแฮนด์ของรถเข้าจุดประกอบเดิม

- ประกอบชิ้นส่วนเข้าจุดประกอบเดิม (ยกเว้น HAND CLAMP ทางด้านซ้ายไม่ต้องขัน BOLT)

STEP 5 : ประกอบ FORK BRACKET

* ชิ้นส่วนที่ต้องใช้ในการประกอบ

NO.	PART NAME	QTY.
⑤	FORK BRACKET	1
⑫	BOLT M8x1.25x45L	2

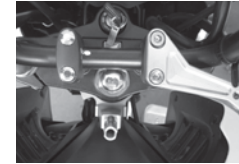

- นำ FORK BRACKET วางให้ตรงกับรูของ BOLT เดิมที่ถอดออก
- นำ BOLT M8x1.25x45L ชันเข้ากับ FORK BRACKET และชุดแฮนด์จับให้แน่น (28 Nm / 20 Lbs.Ft.)

STEP 6 : ประกอบ STEERING DAMPER

* ชิ้นส่วนที่ต้องใช้ในการประกอบ

NO.	PART NAME	QTY.
①	CLAMP TYPE A	1
⑥	SPACER BUSH $\varnothing 8 \times 22 \times 7$	1
⑨	O-RING 10x2	2
⑬	BOLT (BUTTON HEAD) M8x1.25x25L	1



- ถอด DAMPER CLAMP TYPE A ออกจาก STEERING DAMPER
- ประกอบ SPACER BUSH + O-RING + DAMPER CLAMP TYPE A
- ใช้ BOLT (BUTTON HEAD) M8x1.25x25L ชันล็อคเข้ากับ TANK SHAFT ให้แน่น (15-22 Nm / 11.0-16.0 Lbs.Ft.)

STEP 7 : ประกอบ STEERING DAMPER

* ชิ้นส่วนที่ต้องใช้ในการประกอบ

NO.	PART NAME	QTY.
①	STEERING DAMPER STROKE 75	1
⑦	SPACER $\varnothing 8 \times 30$ FOR MSX 125	1
⑧	WASHER $\varnothing 8 \times 15$	1
⑨	O-RING 10x2	2
⑭	BOLT (BUTTON HEAD) M8x1.25x50L	1

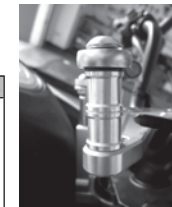

- ประกอบ STEERING DAMPER เข้ากับ DAMPER CLAMP ที่ประกอบไว้แล้วและขันให้แน่น
- ประกอบ O-EYE ของ STEERING DAMPER เข้ากับ FORK BRACKET โดยรองด้วย SPACER + WASHER + O-RING จากนั้นใช้ BOLT (BUTTON HEAD) ประกอบตามแบบแล้วขันให้แน่น (15-22 Nm/11.0-16.0 Lbs.Ft.)
- หลังจากประกอบสำเร็จ "ให้ปฏิบัติตาม STEERING DAMPER USER MANUAL"

www.facebook.com/yss-thailand
www.ysssuspension.com
TEL : +66 2763 8098 FAX : +66 2763 8829
SAMUTPRAKARN 10540 THAILAND
THEPHARAK RD, BANGPRA, BANGPHU,
88 M 9 SOI PHUKHUTONG
Y.S.S. (THAILAND) CO.,LTD.

YSS SUSPENSION
SSK

WORLD CLASS SUSPENSION

HONDA
MSX 125

YSS
SUSPENSION

YSS INSTALLATION
INSTRUCTION MANUAL
STEERING DAMPER
MOUNTING KIT

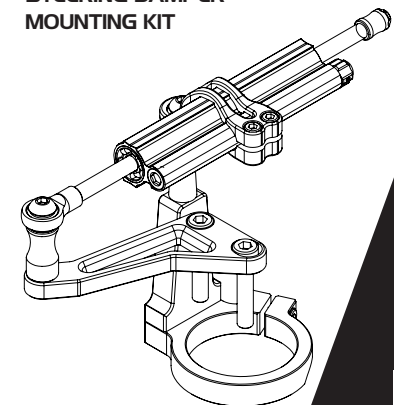

WORLD CLASS SUSPENSION



www.ysssuspension.com

STEERING DAMPER MOUNTING KIT

FOR : HONDA MSX 125

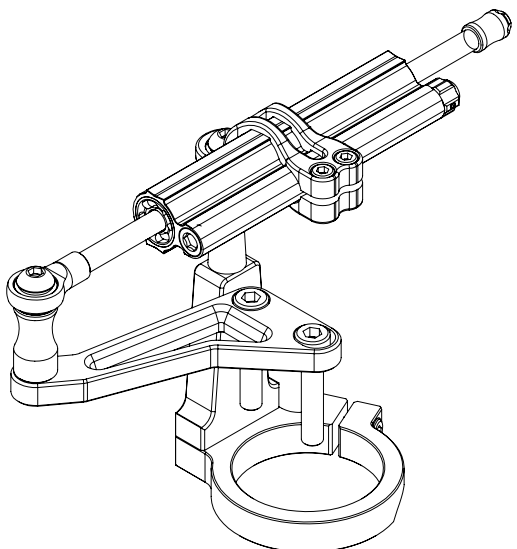

INSTALLATION PART LIST

NO.	PART NAME	QTY.
①	STEERING DAMPER STROKE 75\ CLAMP. A	1
②	TANK BRACKET 1	1
③	TANK BRACKET 2	1
④	TANK SHAFT	1
⑤	FORK BRACKET	1
⑥	SPACER BUSH Ø8x22X7	1
⑦	SPACER Ø8x30L FOR MSX 125	1
⑧	WASHER Ø8x15	1
⑨	O-RING 10x2	2
⑩	BOLT M6x1.0x25L	2
⑪	BOLT M6x1.0x20L	1
⑫	BOLT M8x1.25x45L	2
⑬	BOLT (BUTTON HEAD) M8x1.25x25L	1
⑭	BOLT (BUTTON HEAD) M8x1.25x50L	1

TOOLING LIST FOR INSTALLATION

- MOTOCYCLE ASSEMBLY INSTRUCTION MANNUAL
- HEX WRENCHES NO.5
- HEX WRENCHES NO.6
- WRENCH NO.10
- TORQUE WRENCH

INSTALLATION

STEP 1 : CARRYING OUT HAND SET AND FAIRING FROM THE ASSEMBLY POINT



- Take off both side HAND CLAMP and carrying out hand set
- Take off fairing set by tying off STEM NUT and then tie off both side of BOLT which attached to front shock
- Tie off Bearing Steering Set Cap

STEP 2 : ASSEMBLE TANK BRACKET

* Materials needed for assembly process

NO.	PART NAME	QTY.
②	TANK BRACKET 1	1
③	TANK BRACKET 2	1
④	TANK SHAFT	2
⑩	BOLT M6x1.0x25L	1

- TANK BRACKET 1 + TANK BRACKET 2 by using BOLT M6x1.0x25 to tie the lock firmly
- Tie TANK SHAFT with TANK BRACKET 2 firmly

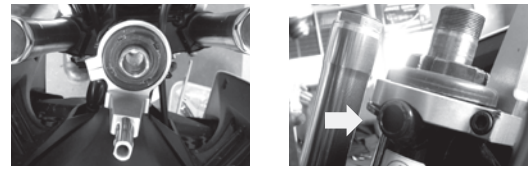
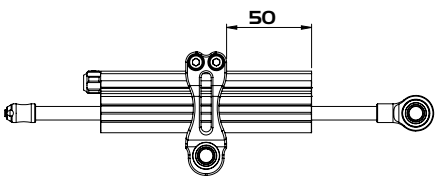
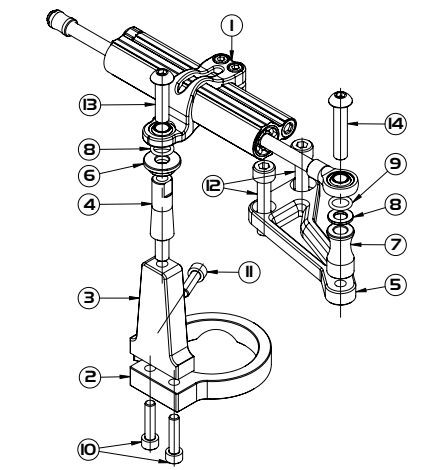

STEP 3 : ASSEMBLE TANK BRACKET TO THE MOTORCYCLE

* Materials needed for assembly process

NO.	PART NAME	QTY.
⑪	BOLT M6x1.0x20L	1
*	ชุด TANK BRACKET จาก STEP#2	

- Bring assembled TANK BRACKET to assemble with Bearing Steering Set area of the motorcycle. TANK BRACKET 1 should parallel with the Steering Lock Set as seen in the picture
- Using BOLT M6x1.0x20L to tie the lock of TANK BRACKET with Bearing Steering Set (6-9 Nm /4.5-8.5 Lbs.Ft)

STEP 4 : ASSEMBLE STEERING SET AND HAND SET BACK TO THE ORIGINAL SETTING

- Assemble materials with the original setting (Except right HAND CLAMP, Do not tie the BOLT)

STEP 5 : ASSEMBLE FORK BRACKET

* Materials needed for assembly process

NO.	PART NAME	QTY.
⑤	FORK BRACKET	1
⑫	BOLT M8x1.25x45L	2



- Place FORK BRACKET parallel to original BOLT hole which has been taken off
- Tie BOLT M8x1.25x45L with FORK BRACKET and hand set firmly (28 Nm / 20 Lbs.Ft.)

STEP 6 : ASSEMBLE DAMPER CLAMP

* Materials needed for assembly process

NO.	PART NAME	QTY.
①	CLAMP TYPE A	1
⑥	SPACER BUSH Ø8x22X7	1
⑨	O-RING 10x2	2
⑬	BOLT (BUTTON HEAD) M8x1.25x25L	1



- Take off DAMPER CLAMP TYPE A from STEERING DAMPER
- Assemble SPACER BUSH + O-RING + DAMPER CLAMP TYPE A
- Using BOLT (BUTTON HEAD) M8x1.25x25L to tie the lock with TANK SHAFT firmly (15-22 Nm/11.0-16.0 Lbs.Ft.)

STEP 7 : ASSEMBLE STEERING DAMPER

* Materials needed for assembly process

NO.	PART NAME	QTY.
①	STEERING DAMPER STROKE 75	1
⑦	SPACER Ø8x30L FOR MSX 125	1
⑧	WASHER Ø8x15	1
⑨	O-RING 10x2	2
⑭	BOLT (BUTTON HEAD) M8x1.25x50L	1



- Assemble STEERING DAMPER with finished DAMPER CLAMP by tying firmly
- Assemble D-Eye of STEERING DAMPER with FORK BRACKET by laying SPACER + WASHER + O-RING as a first layer then follow by BOLT (BUTTON HEAD) and tie them firmly (15-22 Nm/11.0-16.0 Lbs.Ft.)
- After installation "Please Follow STEERING DAMER USER MANUAL"