

# คู่มือการติดตั้ง FORK UPGRADE KIT

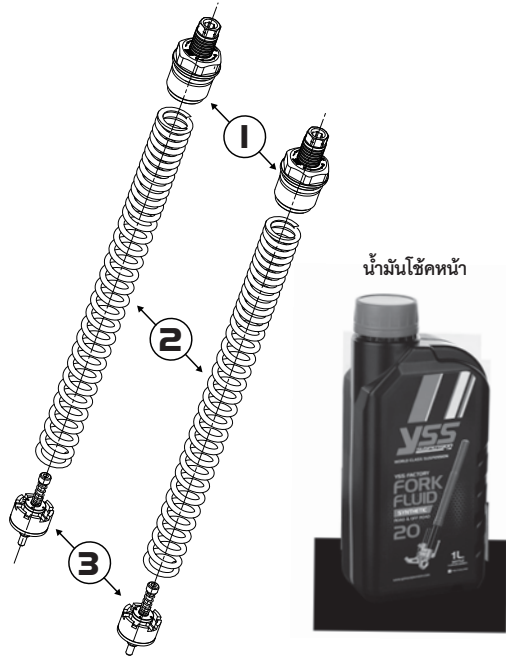

## ชิ้นส่วนประกอบ

- 1. ฝาปิดโช๊คหน้า YSS แบบปรับได้ 2 ชิ้น
- 2. สปริงโช๊คหน้า YSS 2 ชิ้น
- 3. วาล์วโช๊คหน้า YSS 2 ชิ้น

## คำเตือน

- การติดตั้ง Fork Upgrade Kit ต้องได้รับการติดตั้งจากผู้ผลิตหรือตัวแทนจำหน่ายที่ผ่านการรับรองจากผู้ผลิตโดยตรง ต้องติดตั้งตามคู่มือแนะนำการติดตั้ง ถ้าไม่ปฏิบัติตามอย่างเคร่งครัด อาจเกิดข้อผิดพลาดจากการติดตั้งระบบกันสั่นสะเทือน ซึ่งส่งผลให้เกิดการบาดเจ็บ หรือความเสียหายต่อชีวิตได้ YSS จะไม่รับผิดชอบต่อการนี้ที่เกิดขึ้น
- Fork Spring เคลื่อนย้ายกันสนิมไว้ หากฉีกของแล้วกรุณาติดตั้งภายใน 1 สัปดาห์ มิฉะนั้นอาจเกิดสนิมได้
- หากมีข้อสงสัย กรุณาติดต่อ YSS ที่ e-mail : marketing@yss.co.th

## อุปกรณ์ที่ต้องใช้

- 1. ตลับเมตร
- 2. น้ำมันโช๊คหน้า YSS

## ข้อเสนอแนะ

- การเลือกใช้ FORK UPGRADE KIT สำหรับมอเตอร์ไซค์ของคุณ ควรปรึกษากับตัวแทนจำหน่าย/ศูนย์บริการ หรือทาง [www.ysssuspension.com](http://www.ysssuspension.com)
- ศึกษาข้อมูลการใช้งานอย่างถูกต้องก่อนทำการติดตั้ง

## ขั้นตอนการประกอบ

ข้อแนะนำ : ขั้นตอนการประกอบนี้ควรทำกับช่างเทคนิคเฉพาะทาง

- ถอดโช๊คหน้าออกจากตัวรถ (ควรเช็คระยะระหว่างตัวโช๊คหน้ากับชุดแฉกของรถ)
- ถอดฝาปิดโช๊คหน้าออก
- ถอดสปริงเดิมออก
- เทน้ำมันเดิมออกให้หมด
- เติมน้ำมันโช๊คหน้า YSS โดยศึกษาข้อมูลค่าความหนืดของน้ำมันจากคู่มือจากทาง YSS
- กดแกนโช๊คหน้าขึ้นลงเพื่อทำการไล่อากาศออกจากน้ำมัน (15-20 ครั้ง)
- ประกอบวาล์วโช๊คหน้า YSS เข้ากับแกนของโช๊คหน้า โดยให้วาล์วนั่งอยู่ด้านบนของลูกสูบ ลักษณะคือให้สปริงของวาล์วหันขึ้นด้านบน

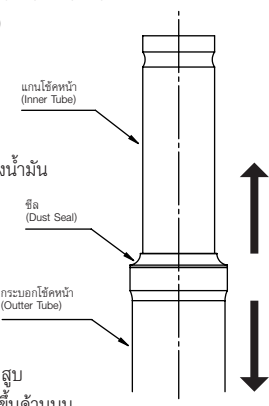

ข้อแนะนำ : ถ้ามีตัวต่อวาล์วโช๊คหน้า ให้ประกอบเข้ากับตัววาล์วก่อนแล้วจึงทำการประกอบเข้ากับแกนโช๊คหน้า

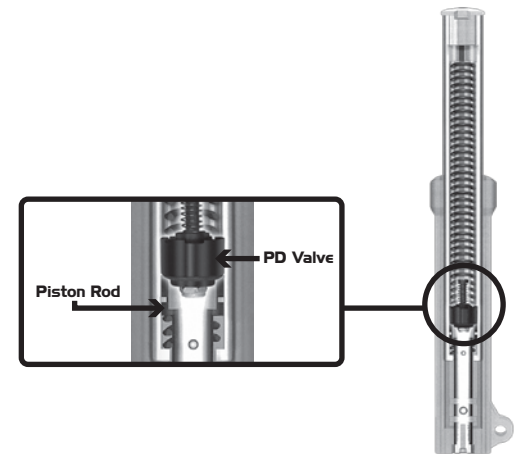

- เช็คระดับน้ำมันสูงสุด (ดูได้จากตารางระดับน้ำมันสูงสุด / Oil Level) ซึ่งจะต้องวัดจากผิวน้ำมันถึงปากกระบอกโช๊ค

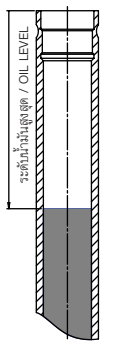

- ประกอบสปริงโช๊คหน้า YSS เข้าไปในแกนโช๊คหน้า โดยให้สปริงนั่งอยู่ด้านบนของวาล์วโช๊คหน้า (ให้ลักษณะคอลลีสปริงอยู่ในลักษณะเดียวกันกับสปริงเดิม)
- ประกอบกระบอกต่อความยาวสปริง (ถ้ามี)
- เช็คค่ากดสปริงอีกครั้ง
- ประกอบฝาปิดโช๊คหน้า YSS แบบปรับได้เข้ากับตัวโช๊คหน้า
- ประกอบตัวโช๊คหน้าเข้ากับประกอบเดิมบนตัวรถ
- ขันล็อคโช๊คหน้าให้แน่น
- กดโช๊คหน้าที่ประกอบกับตัวรถขึ้นลงเล็กน้อยก่อนทำการใช้งาน

## หมายเหตุ

- การวัดระดับน้ำมันต้องวัดจากผิวน้ำมันถึงขอบของแกนโช๊คหน้า
- ฝาปิดโช๊คหน้า YSS สามารถปรับได้จากการหมุนปรับ 1 รอบ เท่ากับ 1 มิลลิเมตร
- หมุนปรับไปด้านขวาตามเข็มนาฬิกาจะทำให้โช๊คหน้าแข็งขึ้น ("H"/"+")
- หมุนปรับไปด้านซ้ายทวนเข็มนาฬิกาจะทำให้โช๊คหน้านิ่มลง ("S"/"-")
- หลังจากประกอบโช๊คหน้าเข้ากับตัวรถแล้วควรทำการเช็คทดสอบ

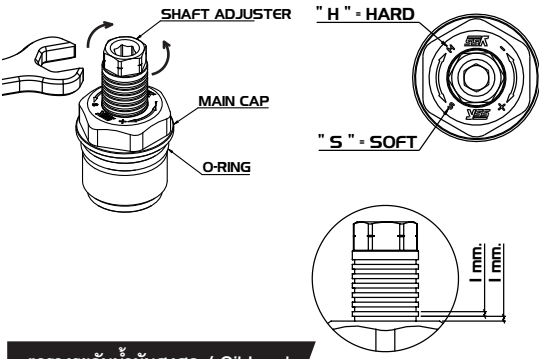

## ตารางระดับน้ำมันสูงสุด / Oil Level

รุ่น	เบอร์น้ำมัน	ระดับน้ำมันสูงสุด (มม.)
CLICK 125i	20W	70
PCX-150i	20W	80
WAVE 110i	20W	60
WAVE 125i	20W	100
RAIDER	20W	230
AEROX	20W	55
EXCITER 150	20W	75
GT 125	20W	100
JUPITER RC 115	20W	88
JUPITER MX KING	20W	75
N-MAX 155	20W	56
Q-BIX 125	20W	70
SNIPER 150	20W	75
YZF R15	20W	120

www.ysssuspension.com  
TEL : + 66 2763 8829  
SAMUTPRAKARN 10540 THAILAND  
THEPHARAK RD, BANGPLU, BANGPHU  
88/88 M 9 SOI PHUKLUTHONG  
Y.S.S. (THAILAND) CO.,LTD.



WORLD CLASS SUSPENSION



INSTALLATION  
MANUAL  
**FORK**  
UPGRADE KIT



WORLD CLASS SUSPENSION

# INSTALLATION MANUAL FORK UPGRADE KIT

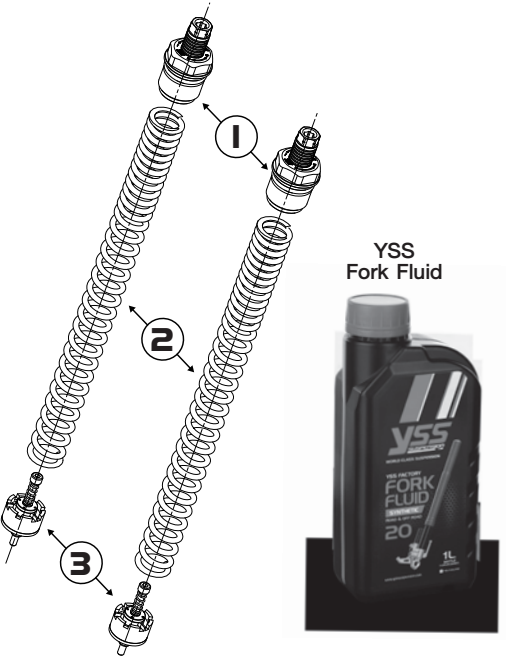

### PART LIST

- 1. Yss Fork Spring Preload Adjuster 2 Pcs.
- 2. Yss Fork Spring 2 Pcs.
- 3. Yss Pd Fork Valve 2 Pcs.

### WARNING

- 1. Fork Upgrade Kit must be Installed by the Manufacturer or Authorized Distributor only. Please follow the Instruction, fail to do so may cause harm or injury when Installings. YSS will Not be Responsible for this Case.
- 2. Fork Spring coated with Anti-corrosion liquid. Please use the Spring within 1 week after Removing off the Plastic Wrap
- 3. For further enquiry, please contact YSS.  
e-mail : marketing@yss.co.th

### TOOLS REQUIRED

- 1. Tape Measure
- 2. Yss Fork Fluid

### RECOMMEND

- 1. Choose correct Fork Upgrade Kit for your Motorcycle.  
Consult YSS Service Center or www.ysssuspension.com
- 2. Check the Proper Fit before Installation

### INSTALLATION

**Note :** All these Steps should be Done by a Suspension Technician

- 1. Remove the Fork from the Motorcycle  
(Measure how much the forks are through the triple clamp)
- 2. Remove the Top Fork Cap
- 3. Remove the Fork Spring
- 4. Remove Old Fork Oil
- 5. Install the YSS FORK FLUID, use the Oil Viscosity as recommended by YSS Manual
- 6. Pump the Fork for Bleeding (15-20 times)
- 7. Drop YSS PD FORK VALVE down the tube to sit on the Piston Rod with the PD Valve Spring facing up

**Note :** If Use the PD VALVE SPACER / Assembly  
The spacer to PD FORK VALVE before assembly to the Front Fork.

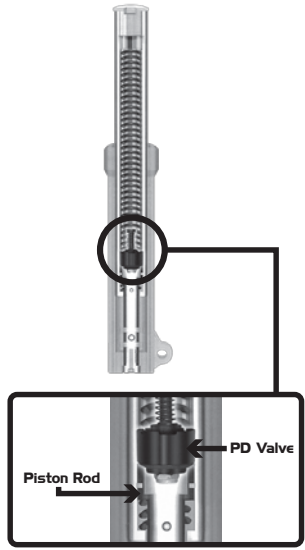
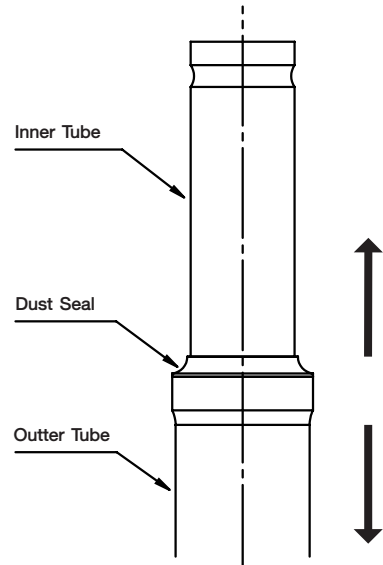

- 8. Check the Oil Level (Oil Height/Air Gap)

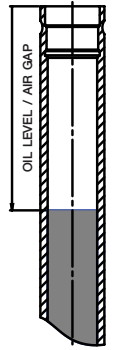

- 9. Insert the Yss Fork Spring into the Inner Tube on the Top of Yss Pd Fork Valve ( The mounting of Yss Fork Spring is the same as original.)
- 10. Install Fork Spring Spacer ( If Use The Spacer)
- 11. Recheck the Spring Preload
- 12. Install the Yss Fork Spring Preload Adjuster
- 13. Assemble the Fork back in to the Motorcycle completely
- 14. Tighten all bolts Torque to Spec
- 15. Push the Front of the Bike a few times before Use

### REMARK :

- 1. Measure Oil Level from Surface of Oil until the edge of Inner Tube
- 2. Yss Fork Spring Preload Adjuster can be Adjusted  
1 Turn = 1 mm.
- 3. Turn Right as Clockwise, the Fork will be Harder ("H"/"+")
- 4. Turn Left as Anti-Clockwise, the Fork will be Softer ("S"/"-")

- 5. After Final Instraction, Test Ride Motorcycle, Make Adjustment to Suit
- 6. The Picture may be Actually Used

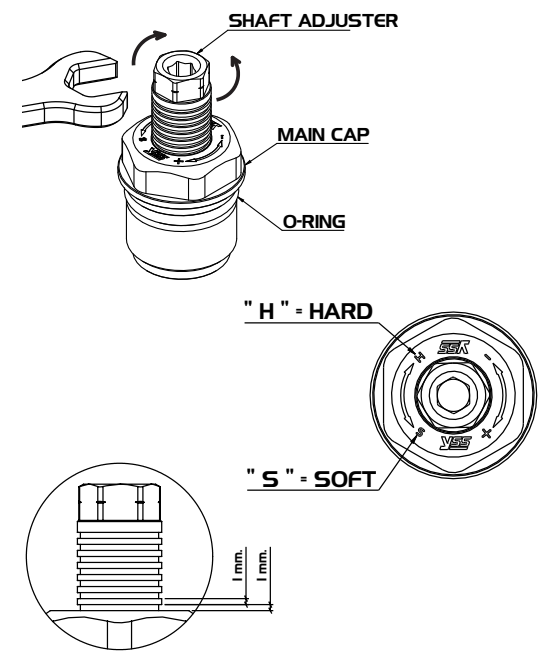

### OIL HEIGHT ( AIR GAP ) BY MODEL

MODEL	FORK FLUID	OIL HEIGHT/ AIR GAP (MM.)
CLICK 125i	20W	70
PCX-150i	20W	80
WAVE 110i	20W	60
WAVE 125i	20W	100
RAIDER	20W	230
AEROX	20W	55
EXCITER 150	20W	75
GT 125	20W	100
JUPITER RC 115	20W	88
JUPITER MX KING	20W	75
N-MAX 155	20W	56
Q-BIX 125	20W	70
SNIPER 150	20W	75
YZF R15	20W	120