

STEERING DAMPER MOUNTING KIT

FOR : HONDA CB 650R '19> (NEO SPORT)

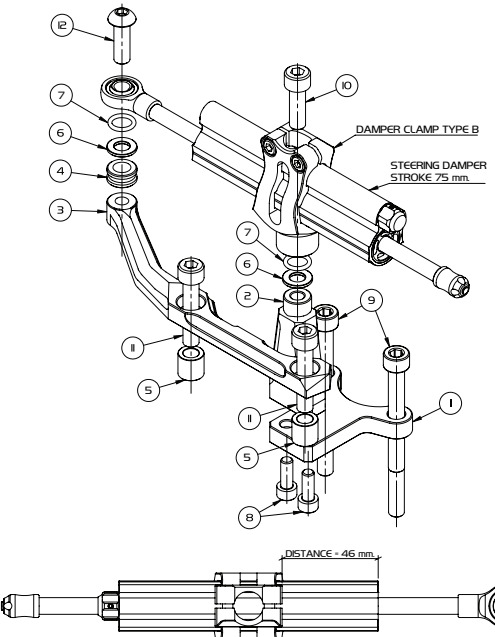

INSTALLATION PART LIST

NO.	PART NAME	QTY.
①	FRAME BRACKET	1
②	COLUMN BRACKET	1
③	FORK BRACKET	1
④	SPACER 8x7.5L	1
⑤	SPACER 8x12.5L	2
⑥	WASHER Ø8x15	2
⑦	O-RING 10x2	2
⑧	BOLT M6x15L	2
⑨	BOLT M8x90L	2
⑩	BOLT M8x25L	1
⑪	BOLT M8x40L	2
⑫	BOLT (BUTTON HEAD) M8x25L	1
-	STEERING DAMPER STROKE 75	1
-	DAMPER CLAMP TYPE B	1

NOTE
 ⚠ เครื่องหมายสัญลักษณ์นี้แสดงคำแนะนำเพื่อความปลอดภัยที่สำคัญ ซึ่งหากไม่ปฏิบัติตามอาจเป็นอันตรายต่อผู้ใช้งาน โปรดอ่านทำความเข้าใจ และปฏิบัติตามคำแนะนำทั้งหมดในคู่มือการติดตั้งนี้
 โปรดทราบ รูปภาพในคู่มือมีนี้อาจจะมีความแตกต่างจากผลิตภัณฑ์จริงเล็กน้อย
คำเตือน!
 ก่อนทำติดตั้งผลิตภัณฑ์ "YSS" ของคุณโปรดอ่านคำแนะนำทั้งหมด/ การติดตั้งที่ไม่ถูกต้องจะมีผลต่อความเสถียรของรถจักรยานยนต์ของท่าน

คำเตือน!
 "YSS STEERING DAMPER & MOUNTING KIT" จำเป็นต้องติดตั้ง จากศูนย์บริการที่มีมาตรฐานหรือผ่านการอบรมและรับรองจาก "YSS SERVICE CENTER" เท่านั้น

NOTE
 - ตรวจสอบเครื่องมือก่อนทำการติดตั้งทุกครั้ง
 - ป้องกันชิ้นส่วนอื่นที่อยู่ใกล้เคียงบริเวณที่ทำการประกอบ เพื่อไม่ให้เกิด ความเสียหาย (ถึงน้ำมัน, แพร้ง, เฟรมตัวถัง เป็นต้น)

ขั้นตอนการติดตั้ง

STEP 1 : ประกอบ FRAME BRACKET

* ชิ้นส่วนที่ต้องใช้ในการประกอบ

NO.	PART NAME	QTY.
1	FRAME BRACKET	1
②	COLUMN BRACKET	1
⑧	BOLT M6x15L	2
⑨	BOLT M8x90L	2

- 1.1 ถอดพลาสติกฝาครอบดึงน้ำมันออก
- 1.2 ถอดพลาสติกฝาครอบเบ้ากูดแจออก
- 1.3 ถอด Bolt M8 เดิม ออกจากเบ้ากูดแจทั้งสองข้าง
- 1.4 ประกอบ COLUMN BRACKET เข้ากับ FRAME BRACKET แล้วล็อก ด้วย BOLT M6x15L (6-9 Nm / 4.5-8.5 Lbs.Ft)
- 1.5 วาง FRAME BRACKET ให้ตรงกับตำแหน่ง BOLT M8 เดิม
- 1.6 ใช้ BOLT M8x90L ชั้นล็อก FRAME BRACKET เข้ากับเบ้ากูดแจ ให้แน่น (15-22 Nm/11.0-16.0 Lbs.Ft.)

STEP 2 : ประกอบ STEERING HEAD BRACKET

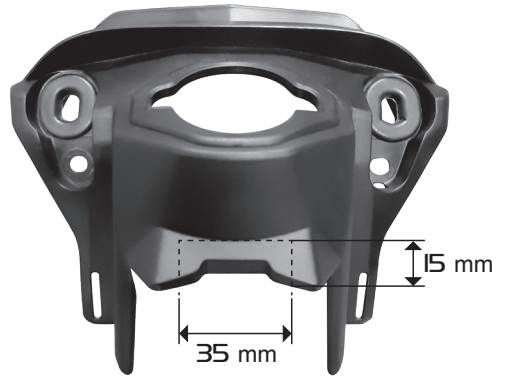

- 2.1 ใช้แปรงกวาดแปรงบริเวณโดยรอบที่จะทำการ MODIFY
- 2.2 เขียนแบบร่างให้ได้ขนาดตามรูป
- 2.3 เจาะบริเวณด้านในออก (ระบอย่างให้โดนขอบที่ร่างไว้)
- 2.4 ใช้CUTTER เก็บรายละเอียดบริเวณขอบ
- 2.5 ทดลองประกอบเข้ากับตัวรถ ให้สามารถขันล็อกประกอบได้ โดย TANK BRACKET จะยื่นออกมาบริเวณที่ทำการ MODIFY
- 2.6 ประกอบฝาครอบดึงน้ำมันเข้าจุดประกอบเดิม

STEP 3 : ประกอบ FORK BRACKET

* ชิ้นส่วนที่ต้องใช้ในการประกอบ

NO.	PART NAME	QTY.
③	FORK BRACKET	1
⑤	SPACER 8x12.5L	2
⑪	BOLT M8x40L	2

- 3.1 ขันเอา BOLT เดิม 2 ตัว ออกจากตุ๊กตาแฮนด์ (แถวล่าง)
- 3.2 จากนั้นวาง FORK BRACKET ให้ตรงกับรูของ BOLT รองด้วย SPACER 8x12.5L ทั้งสองข้าง
- 3.3 นำ BOLT M8x40L ประกอบกับ FORK BRACKET เข้ากับตุ๊กตาแฮนด์ แล้วขันประกอบให้แน่น (15-22 Nm/11.0-16.0 Lbs.Ft.)

STEP 4 : ประกอบ DAMPER CLAMP

* ชิ้นส่วนที่ต้องใช้ในการประกอบ

NO.	PART NAME	QTY.
⑥	WASHER Ø8x15	1
⑦	O-RING 10x2	1
⑩	BOLT M8x25L	1
-	DAMPER CLAMP TYPE B	1

- 4.1 ประกอบเข้ากับ DAMPER CLAMP TYPE B เข้ากับ COLUMN BRACKET โดยรองด้วย SPACER Ø8x7.5L+O-RING10x2
- 4.2 ขัน BOLT M8x25L เข้ากับ DAMPER CLAMP ตามแบบแล้วขัน ประกอบให้แน่น (15-22 Nm / 11.0-16.0 Lbs.Ft.)

STEP 5 : ประกอบ STEERING DAMPER

* ชิ้นส่วนที่ต้องใช้ในการประกอบ

NO.	PART NAME	QTY.
④	SPACER 8x7.5L	1
⑥	WASHER Ø8x15	1
⑦	O-RING 10x2	1
⑫	BOLT (BUTTON HEAD) M8x25L	1
-	STEERING DAMPER STROKE 75	1

- 5.1 ประกอบ STEERING DAMPER เข้ากับ DAMPER CLAMP ที่ประกอบไว้แล้วและขันล็อกให้แน่น
- 5.2 ประกอบ O-EYE ของ STEERING DAMPER เข้ากับ FORK BRACKET โดยรองด้วย SPACER 8x10L +WASHER Ø8x15+ O-RING10x2 จากนั้นใช้ BOLT (BUTTON HEAD) M8x30L ประกอบตามแบบ แล้วขันให้แน่น (15-22 Nm / 11.0-16.0 Lbs.Ft.)
- 5.3 หลังจากประกอบสำเร็จ "ให้ปฏิบัติตาม STEERING DAMPER USER MANUAL"

ข้อควรระวัง!
 หลังจากประกอบสำเร็จ ระยะช่วงชักของกันสะบัดจากหักเหลี่ยมสุดทั้งทางซ้าย และขวาขณะรถตั้งอยู่ จะต้องไม่น้อยกว่า 2 มิลลิเมตร

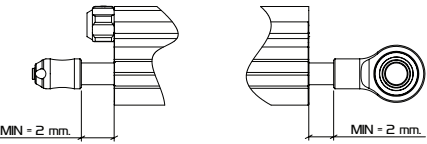

WORLD CLASS SUSPENSION

www.yss-suspension.com
 88/88 M'9 S05 PHUKHUTONG
 THEPHARAK RD, BANGPLA, BANGPHU,
 SAMUTPRAKARN 10540 THAILAND
 TEL : + 66 2763 8829 FAX : + 66 2763 8829



WORLD CLASS SUSPENSION

HONDA
 CB 650R '19>
 (NEO SPORT CAFÉ)



YSS INSTALLATION
 INSTRUCTION MANUAL
 STEERING DAMPER
 MOUNTING KIT

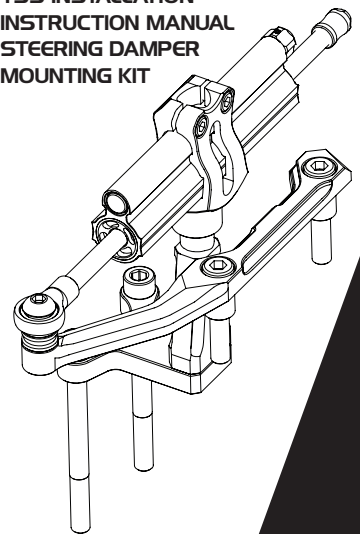

4J80-542-00