

STEERING DAMPER MOUNTING KIT

FOR : YAMAHA YZF-R25/R3 '19 RACING

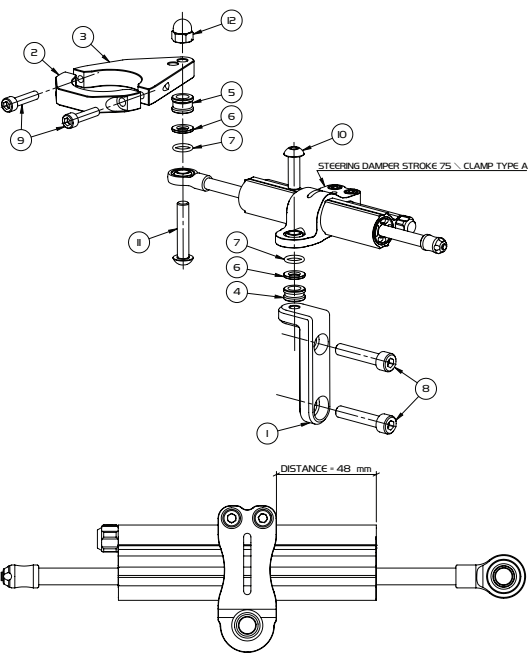

INSTALLATION PART LIST

NO.	PART NAME	QTY.
①	FRAME BRACKET	1
②	FORK BRACKET 1	1
③	FORK BRACKET 2	1
④	SPACER 8x7.5L	1
⑤	SPACER 8x10L	1
⑥	WASHER Ø8x15	2
⑦	O-RING 10x2	2
⑧	BOLT M8x40L	1
⑨	BOLT M6x20L	1
⑩	BOLT (BUTTON HEAD) M8x25L	1
⑪	BOLT (BUTTON HEAD) M8x40L	1
⑫	CAP NUT M8	1

NOTE
 ⚠ เครื่องหมายสัญลักษณ์นี้แสดงคำแนะนำเพื่อความปลอดภัยที่สำคัญ ซึ่งหากไม่ปฏิบัติตามอาจเป็นอันตรายต่อผู้ใช้งาน โปรดอ่านทำความเข้าใจ และปฏิบัติตามคำแนะนำทั้งหมดในคู่มือการติดตั้งนี้

โปรดทราบ รูปภาพในคู่มือมีนี้อาจจะมีความแตกต่างจากผลิตภัณฑ์จริงเล็กน้อย

คำเตือน!
 ก่อนทำติดตั้งผลิตภัณฑ์ "YSS" ของคุณโปรดอ่านคำแนะนำทั้งหมด/ การติดตั้งที่ไม่ถูกต้องจะมีผลต่อความเสถียรของรถจักรยานยนต์ของท่าน

คำเตือน!
 "YSS STEERING DAMPER & MOUNTING KIT" จำเป็นต้องติดตั้ง จากศูนย์บริการที่มีมาตรฐานหรือผ่านการอบรมและรับรองจาก "YSS SERVICE CENTER" เท่านั้น
 ชุดขาจับกันสะบัดนี้ใช้สำหรับรถที่ทำการดัดแปลงเพื่อใช้ในสนามแข่งเท่านั้น

NOTE
 - ตรวจสอบเครื่องมือก่อนทำการติดตั้งทุกครั้ง
 - ป้องกันชิ้นส่วนอื่นที่อยู่ใกล้เคียงบริเวณที่ทำการประกอบ เพื่อไม่ให้เกิดความเสียหาย (ถึงน้ำมัน, เฟือง, เฟรมตัวถัง เป็นต้น)

ขั้นตอนการติดตั้ง

STEP 1 : ประกอบ FORK BRACKET

* ชิ้นส่วนที่ต้องใช้ในการประกอบ

NO.	PART NAME	QTY.
②	FORK BRACKET 1	1
③	FORK BRACKET 2	1
⑨	BOLT M6x20L	1

- ประกอบ FORK BRACKET 1 และ FORK BRACKET 2 เข้ากับกรวยอก ใช้ค้อนด้านซ้าย วัดระยะห่างจากด้านล่างแฟงคอบนลงมา 35 mm.
- ใช้ BOLT M6x20L ชิ้นเพื่อยึด FORK BRACKET กับกรวยอกใช้ค้อนขวา (ยังไม่ต้องขันลึกลงแน่น)

STEP 2 : ประกอบ FRAME BRACKET

* ชิ้นส่วนที่ต้องใช้ในการประกอบ

NO.	PART NAME	QTY.
①	FRAME BRACKET	1
⑪	BOLT (BUTTON HEAD) M8x40L	1

- ถอด BOLT M8 เดิมออกจากเฟรมด้านหน้าของชุดแฉกคอบอก
- ประกอบ FRAME BRACKET เข้ากับชุดเฟรมแล้วใช้ BOLT M8x40L ขันลึกลงให้แน่น (15-22 Nm/11.0-16.0 Lbs.Ft.)

STEP 3 : ประกอบ DAMPER CLAMP

* ชิ้นส่วนที่ต้องใช้ในการประกอบ

NO.	PART NAME	QTY.
④	SPACER 8x7.5L	1
⑥	WASHER Ø8x15	1
⑦	O-RING 10x2	1
⑩	BOLT (BUTTON HEAD) M8x25L	1
-	DAMPER CLAMP TYPE A	1

- ถอด DAMPER CLAMP TYPE A ออกจาก STEERING DAMPER
- ประกอบ DAMPER CLAMP เข้ากับ FRAME BRACKET โดยรองด้วย SPACER 8x7.5L + WASHER Ø8x15 และ O-RING 10x2
- ขันลึกลง BOLT (BUTTON HEAD) M8x25L เข้ากับ DAMPER CLAMP และ FRAME BRACKET ตามแบบให้แน่น (15-22 Nm/11.0-16.0 Lbs.Ft.)

STEP 4 : ประกอบ STEERING DAMPER

* ชิ้นส่วนที่ต้องใช้ในการประกอบ

NO.	PART NAME	QTY.
⑤	SPACER 8x10L	1
⑥	WASHER Ø8x15	1
⑦	O-RING 10x2	1
⑪	BOLT (BUTTON HEAD) M8x40L	1
12	CAP NUT M8	1
-	STEERING DAMPER 75	1

- ประกอบ STEERING DAMPER เข้ากับ DAMPER CLAMP ที่ประกอบไว้แล้วและขันลึกลงให้แน่น
- ประกอบ O-EYE ของ STEERING DAMPER เข้ากับด้านปลายของ FORK BRACKET โดยรองด้วย SPACER Ø8x10L + WASHER Ø8x15 + O-RING 10x2 จากนั้นใช้ BOLT (BUTTON HEAD) M8x40L ประกอบตามแบบแล้วขันให้แน่น (15-22 Nm / 11.0-16.0 Lbs.Ft.)
- ใช้ CAP NUT ขันลึกลงปลายเกลียวของ BOLT M8x40L เข้ากับ FORK BRACKET
- ปรับองศาของตัว STEERING DAMPER ให้อยู่ในแนวตั้งฉากกับแกนใช้ค้อนหัว
- ขันลึกลง FORK BRACKET เข้าแกนใช้ค้อนหัวให้แน่น (6-9 Nm/4.5-8.5 Lbs.Ft.)
- หลังจากประกอบสำเร็จ "ให้ปฏิบัติตาม STEERING DAMPER USER MANUAL"

ข้อควรระวัง

หลังจากประกอบสำเร็จ ระยะช่วงชักของกันสะบัดจากหักเลี้ยวสุดทั้งทางซ้ายและขวาขณะตั้งอยู่ จะต้องไม่น้อยกว่า 2 มิลลิเมตร

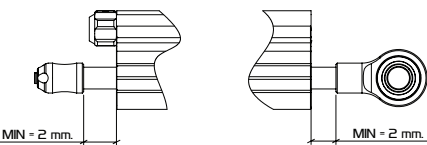

www.yss-suspension.com
 www.facebook.com/yss-thailand
 www.instagram.com/yss-suspension
 TEL : +66 2763 8600 FAX : +66 2763 8829
 SAMUTPRAKARN 10540 THAILAND
 THEPHARAK RD, BANGPRA, BANGPHU
 88 M/9 SOI PHUKHUTONG
 Y.S.S. (THAILAND) CO.,LTD.



WORLD CLASS SUSPENSION
 YAMAHA
 YZF-R25/R3 '19 RACING



YSS INSTALLATION INSTRUCTION MANUAL STEERING DAMPER MOUNTING KIT

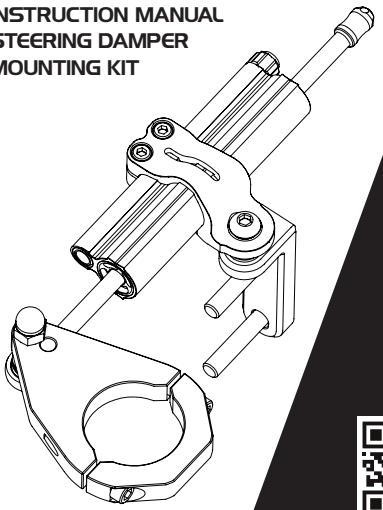

STEERING DAMPER MOUNTING KIT

FOR : YAMAHA YZF-R25 /R3 '19' RACING

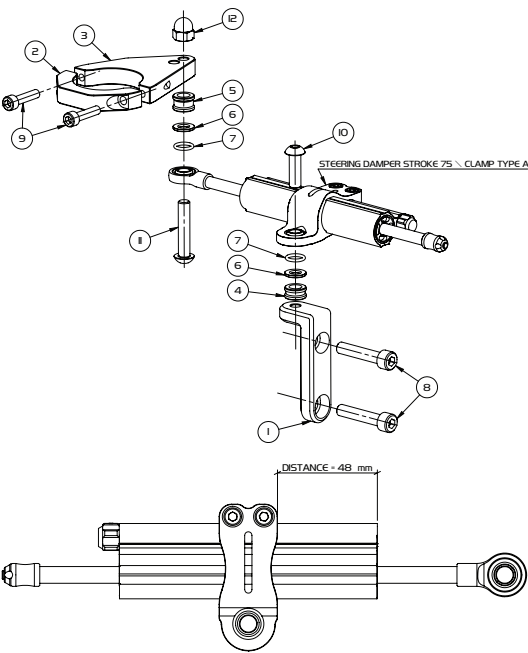

INSTALLATION PART LIST

NO.	PART NAME	QTY.
①	FRAME BRACKET	1
②	FORK BRACKET 1	1
③	FORK BRACKET 2	1
④	SPACER 8x7.5L	1
⑤	SPACER 8x10L	1
⑥	WASHER Ø8x15	2
⑦	O-RING 10x2	2
⑧	BOLT M8x40L	1
⑨	BOLT M6x20L	1
⑩	BOLT (BUTTON HEAD) M8x25L	1
⑪	BOLT (BUTTON HEAD) M8x40L	1
⑫	CAP NUT M8	1

NOTE
 ⚠ THIS SYMBOL POINTS OUT IMPORTANT SAFETY INSTRUCTIONS WHICH IF NOT FOLLOWED COULD ENDANGER YOUR PERSONAL SAFETY. READ AND FOLLOW ALL INSTRUCTIONS IN THIS INSTALLATION MANUAL AND ANY OTHERS PROVIDED WITH THIS EQUIPMENT.

PLEASE NOTE THAT THERE CAN BE SMALL DIFFERENCES BETWEEN YOUR PRODUCT AND THE IMAGES IN THESE INSTRUCTIONS

⚠ WARNING!
 BEFORE INSTALLING YOUR YSS PRODUCT, READ THE INSTRUCTIONS. INCORRECT INSTALLATION WILL AFFECT THE STABILITY OF YOUR MOTORCYCLE.

⚠ WARNING!
 YSS STEERING DAMPER & MOUNTING KIT MUST BE INSTALLED BY AN AUTHORISED YSS SERVICE CENTER

NOTE
 THIS STEERING DAMPER MOUNTING KIT FOR THE MOTOR BIKE HAS BEEN MODIFIED FOR USE IN RACETRACKS ONLY.
 - CHECK IF YOU HAVE ALL THE TOOLS REQUIRED. GOOD TOOLS ARE A MUST.
 - PROTECT YOUR BIKE AT THE MOST IMPORTANT PLACES IN AND AROUND THE WORK AREA (E.G. TANK, FAIRING, FRAME, ETC.)

STEP 1 : INSTALL FORK BRACKET
 * PART NEEDED FOR ASSEMBLY PROCESS

NO.	PART NAME	QTY.
②	FORK BRACKET 1	1
③	FORK BRACKET 2	1
⑨	BOLT M6x20L	1

- ASSEMBLE THE FORK BRACKET 1 AND FORK BRACKET 2 AROUND THE LEFT FORK LEG, 20 mm. ABOVE THE BOTTOM OF THE UPPER TRIPPLE CLAMP
- USE TWO BOLTS M6x30L FOR ASSEMBLY THEM (DO NOT FULLY TIGHTEN YET)

STEP 2 : INSTALL FRAME BRACKET
 * PART NEEDED FOR ASSEMBLY PROCESS

NO.	PART NAME	QTY.
①	FRAME BRACKET	1
⑪	BOLT (BUTTON HEAD) M8x40L	1

- REMOVE 2 ORIGINAL BOLT FROM THE FRAME ON FRONT OF THE STEERING HEAD.
- INSTALL FRAME BRACKET TO THE MOUNT. USE TWO BOLTS M8x40L AND TWO CAP NUT M8FOR ASSEMBLY. TIGHTEN THEM FIRMLY. (15-22 Nm/11.0-16.0 Lbs.Ft.)

STEP 3 : INSTALL DAMPER CLAMP
 * PART NEEDED FOR ASSEMBLY PROCESS

NO.	PART NAME	QTY.
④	SPACER 8x7.5L	1
⑥	WASHER Ø8x15	1
⑦	O-RING 10x2	1
⑩	BOLT (BUTTON HEAD) M8x25L	1
-	DAMPER CLAMP TYPE A	1

- TAKE OFF DAMPER CLAMP TYPE A FROM STEERING DAMPER.
- PLACING WASER Ø8x15 + O-RING10x2 + DAMPER CLAMP AND ASSEMBLE ON THE BRAME BRACKET.
- TIGHTEN ASSEMBLE BOLT M8x20L TO DAMPER CLAMP AND FRAME BRACKET. (15-22 Nm/11.0-16.0 Lbs.Ft.)

STEP 4 : INSTALL STEERING DAMPER
 * PART NEEDED FOR ASSEMBLY PROCESS

NO.	PART NAME	QTY.
⑤	SPACER 8x10L	1
⑥	WASHER Ø8x15	1
⑦	O-RING 10x2	1
⑪	BOLT (BUTTON HEAD) M8x40L	1
12	CAP NUT M8	1
-	SEERING DAMPER 75	1

- ASSEMBLE AND LOCK STEERING DAMPER TO ASSEMBLED DAMPER CLAMP FIRMLY.
- PUT AN O-EYE OF STEERING DAMPER ON SPACER Ø8x 10L+ WASHER Ø8x15 AND O-RING USE BOLT M8x40L TO TIGHTEN ON THE FORK BRACKET. (15-22 Nm/11.0-16.0 Lbs.Ft.)
- ADJUST THE ANGLE OF STEERING DAMPER TO PERPENDICULAR WITH THE FRONT FROK
- USE CAP NUT FOR LOCK END OF BOLT M8x40L WITH FORK BRACKET
- TIGHTEN BOLT M6x25L FOR LOCK THE FORK BRACKET FORK LEG. (6-9 Nm /4.5-8.5 Lbs.Ft)
- AFTER INSTALLATION, "PLEASE FOLLOW STEERING DAMPER'S USER MANUAL"

WARNING
 AFTER INSTALL COMPLETION, THE DISTANCE BETWEEN THE STROKE OF THE STEERING DAMPER FROM THE LEFT AND RIGHT TURN (BLOCK TO BLOCK) WHILE THE BIKE STANDING, SPACE BETWEEN BLOCK TO BLOCK POSITION SHOULD BE 2 mm. MINIMUM.

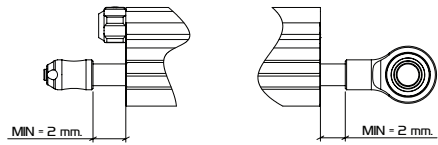

STEERING DAMPER MOUNTING KIT

